

VCF

in parametri analisi usare "Transient Convergence Solutions" e "Zero initial value"

N.B. Operazionali e transistor sono quelli che avevo nel cassetto, in realtà possono essere tutti TL081/82 o simili e altri transistor.

tarare P4 per raddoppio per incremento di 1V (P4 25%)

il convertitore esponenziale serve affinché il VCF segua le note

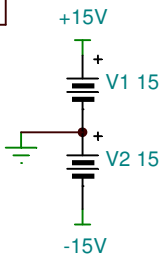
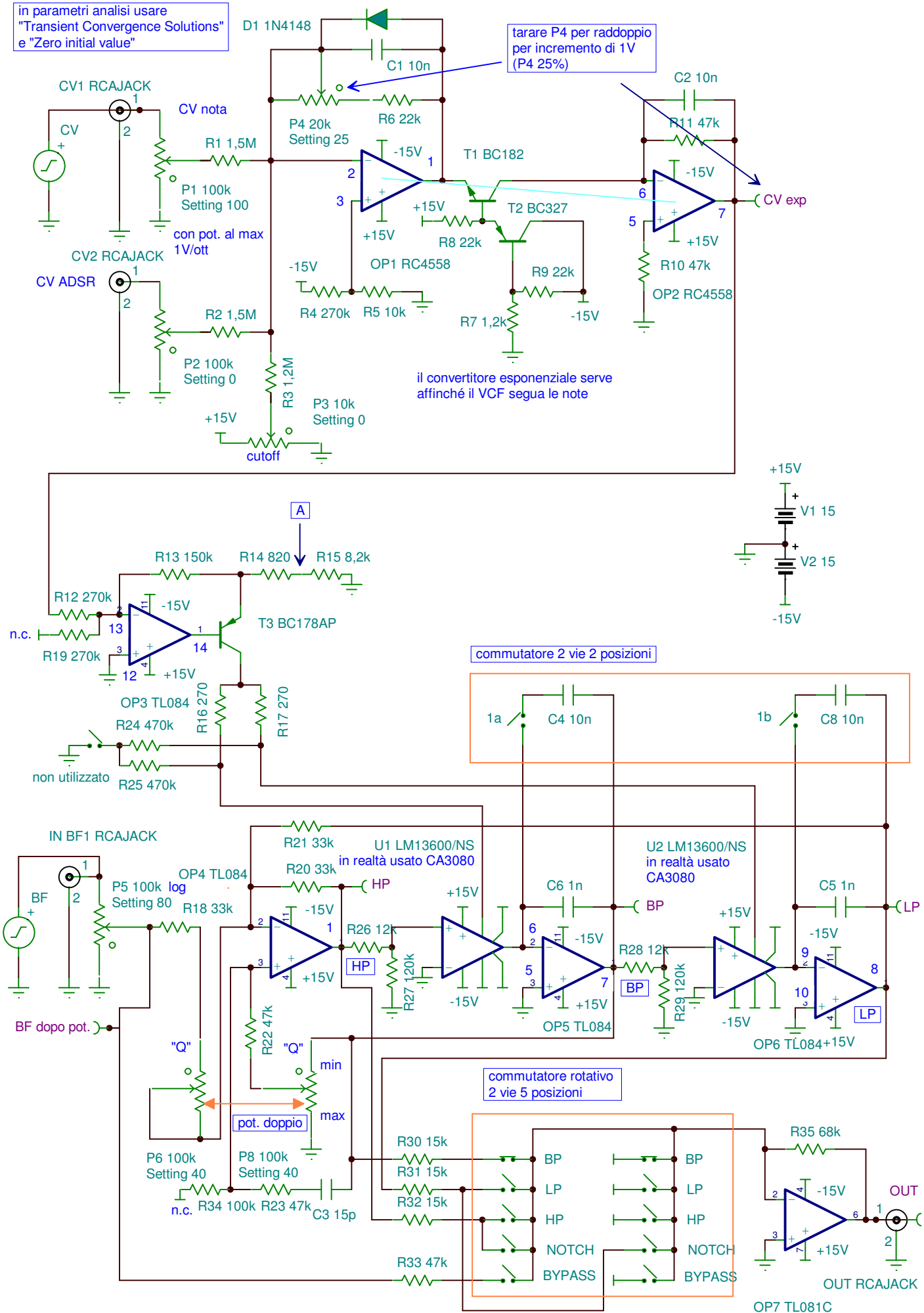

commutatore 2 vie 2 posizioni

commutatore rotativo 2 vie 5 posizioni

OUT RCAJACK
OP7 TL081C

